

Các lỗ có sẵn

Nội dung

“Những hạn chế”, trang 2

“Các lỗ được khoan sẵn” trang 2

Các lỗ có sẵn

Những hạn chế

- Tuyệt đối cấm khoan hoặc tạo lỗ theo bất kỳ cách nào khác trên bề mặt của khung chassis vì điều này tạo ra sự tập trung ứng suất không thể chấp nhận được.

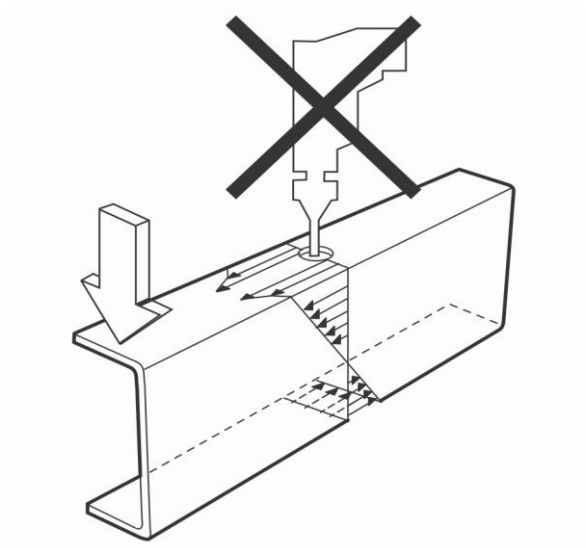

- Đối với các tấm kết nối BB, khuyến nghị là nên thực hiện theo các lỗ đã được khoan sẵn trên thanh ray khung

Các lỗ được khoan sẵn

Có các lỗ khoan sẵn trên bản bụng của khung chassis để kết nối kết cấu chuyên dụng, ví dụ như hình dưới đây:

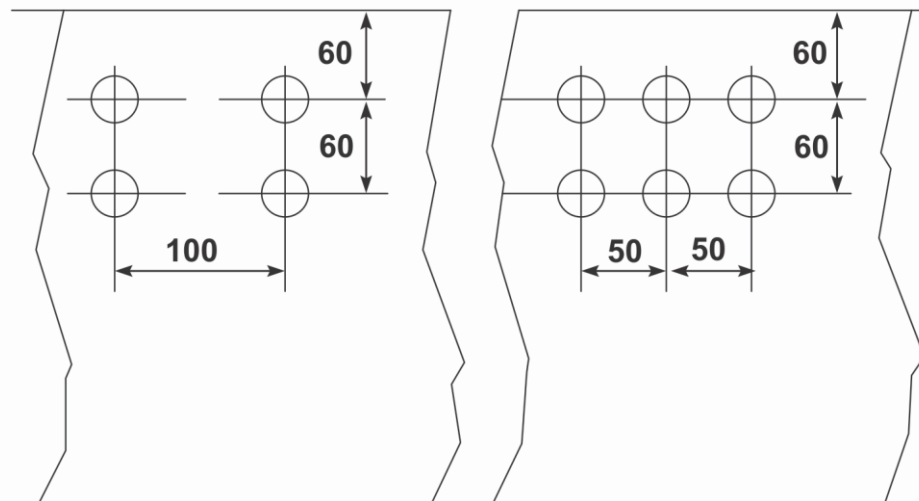

Bạn có thể tìm thấy thông tin đầy đủ về các lỗ khoan sẵn trong Bản vẽ 22206357 (CHASSIS ASSY SUPPL DRW, CÁ LỖ DÀNH CHO TẤM KẾT NỐI BODY),